

S3006P/S3010P

PUSH AROUND SCISSOR LIFT



- 軽量でコンパクト
- 通常間口の通過が可能
- アウトリガー不要
- 回転半径ゼロ

snorkel
www.snorkel.jp.com

PUSH AROUND SCISSOR LIFT

S3006P/S3010P

SPECIFICATIONS	S3006P	S3010P
最大作業高	3.96m	5.0m
最大床高 (A)	1.96m	3.0m
全幅 (B)	0.76m	0.76m
全長 (C)	1.23m	1.23m
格納時高さ (D)	1.7m	1.8m
最大積載荷重 (SWL)	240kg	240kg
昇降時間 (上昇/下降)	8秒 / 14秒	19秒 / 26秒
動力	12V DC バッテリー	
充電器	内蔵型マルチ電圧式 (90V~240V)	
重力	310kg	370kg

写真は一部日本仕様と異なる場合があります。
仕様は予告なく変更することがあります。御了承ください。
寸法等は製造上の誤差により多少の違いが生じます。御容赦ください。

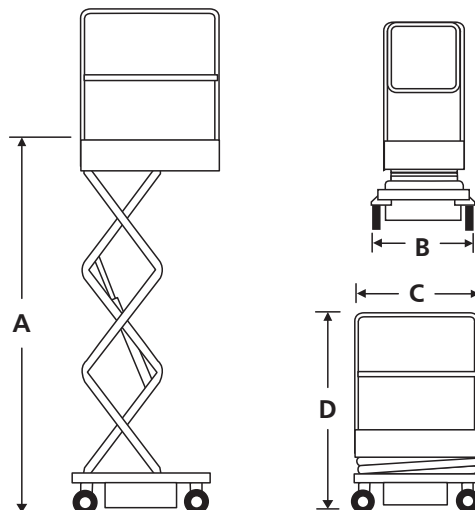

STANDARD FEATURES

- 自動ブレーキシステム
- 傾斜センサー
- 観音開きエントリーゲート
- 内蔵充電器 90V-240V
- バッテリー充電インジゲーター
- フォークリフトポケット
- 緊急降下システム
- ノンマーキングキャスター
- 引き出し式サービストレイ
- CE認証済み

OPTION

- 特別塗装
- グリーンオイル

WORKING ENVELOPE

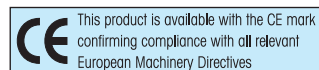
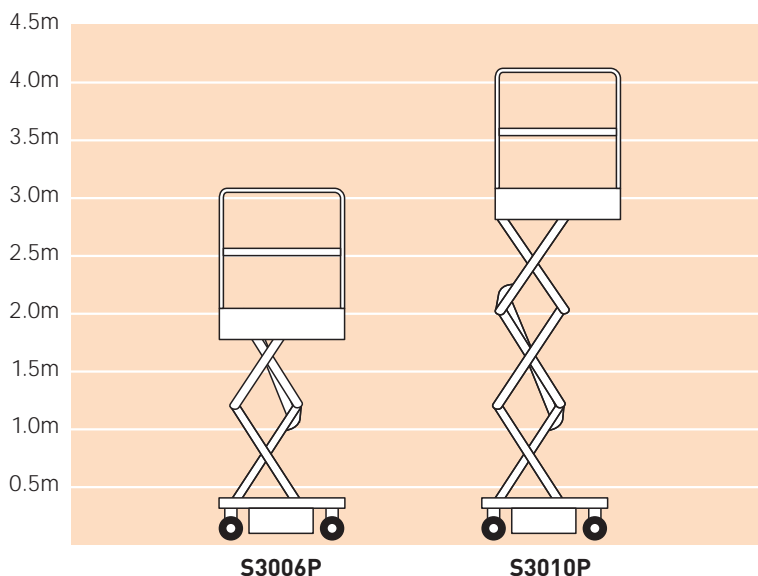

エイハン・ジャパン株式会社

本社 東京都港区芝浦3-15-2 山本ビル3F
TEL:03-5765-6841 FAX:03-5765-6840
関西支店 大阪府摂津市鳥飼新町1-14-3
TEL:072-650-1950 FAX:072-650-1951

www.snorkeljp.com